



ILUMINACIÓN CENTRAL

Aparato fijo destinado unicamente a la iluminación cenital. Se utiliza en cualquier cubierta y en todo tipo de edificaciones.

DESCRIPCIÓN:

Cúpula:

En versión estandar, cúpula simple de polimetacrilato de metilo (PMMA) color hielo. También pueden moldearse en PMMA de alto impacto y en colores. Opcionalmente se monta una valva inferior, cuya instalación se recomienda para evitar condensaciones en interiores.

Zócalo:

Realizado en chapa galvanizada de 1,5 mm. de espesor extrusionada en frío y galvanizada según norma UNE 36130. Se sirve en color bruto natural o en otros colores, pintado bajo pedido según tabla de colores RAL. Se puede servir con

aislamiento a base de lana de roca con acabado bituminoso. Clasificación al fuego MO.

Altura:

Disponibles en 150, 260 y 300 mm.

INSTALACIÓN:

La claraboya TECNIVIAL se puede instalar sobre estructuras metálicas, de madera u hormigón.

MANTENIMIENTO:

La limpieza de las cúpulas se realizará mediante agua jabonosa, excluyendo todo producto corrosivo.

CARACTERÍSTICAS FÍSICAS Cúpula de metacrilato

CARACTERÍSTICAS MECÁNICAS		VALOR	UNIDAD	NORMA
Peso específico		1,18	gr/cm ³	DIN 53479
Resistencias	Tracción	750	kg/cm ²	DIN 53455
	Compresión	1500	kg/cm ²	DIN 53454
	Flexión	1400	kg/cm ²	DIN 53452
	Impacto	2,3	kg/cm ²	DIN 53453
	Abrasión	70	mg	UNE 53166-71
Elasticidad		30000	kg/cm ²	DIN 53457
Alargamiento		4,4	%	DIN 53455
Absorción de agua (24h.)		0,17	%	DIN 53472
Contracción		2	%	UNE 53340-77-II

CARACTERÍSTICAS TÉRMICAS		VALOR	UNIDAD	NORMA
Calor específico		0,35	kcal/°C/kg	
Punto de reblandecimiento		120	°C	DIN 57302
Conductividad térmica		0,258	kcal/mm/°C	
Dilatación lineal		,07-,09x10-6	mm/mm°C	
Transmisión de calor	Monovalva	5,1	kcal/m2h°C	
	Bivalva	2,2	kcal/m2h°C	

CARACTERÍSTICAS ÓPTICAS		VALOR	UNIDAD	NORMA
Transmisión lumínica	Transparente	93	%	
	Hielo	73	%	
	Pérdida por reflexión	5	%	
	Índice de refracción	1,5	(ND 50)	
	Absorción lumínica	0,05	%	

CARACTERÍSTICAS MECÁNICAS

Zócalo de chapa

CARACTERÍSTICAS MECÁNICAS	VALOR	UNIDAD	NORMA
Rm max.	216	N/mm ²	UNE 36086-75
Re max.	350	N/mm ²	UNE 36086-75
Alargamiento	25	%	UNE 36086-75
Dureza max.	60	HRB	UNE 36086-75

TABLAS DE MEDIDAS

CUADRADAS (Zócalo inclinado)					
HUECO FORJADO (mm)	MEDIDA EXTERIOR EXF (mm)	ENTRADA LUZ CXD (mm)	ALTURA CÚPULA H _c (mm)	ALTURA ZÓCALO CHAPA (mm)	G (mm)
600x600	520x520	390x390	105	150	65
700x700	610x610	480x480	115		65
800x800	710x710	580x580	125		65
900x900	815x815	685x685	165		65
1000x1000	915x915	785x785	180		65
1200x1200	1105x1105	975x975	225	260	65
1400x1400	1315x1315	1185x1185	270	300	65
1500x1500	1405x1405	1275x1275	280		65
1600x1600	1510x1510	1380x1380	290		65
1700x1700	1600x1600	1480x1480	300		65
2000x2000	1915x1915	1785x1785	330		65

CUADRADAS (Zócalo recto)			
HUECO FORJADO (mm)	ALTURA CÚPULA H _c (mm)	ALTURA ZÓCALO CHAPA (mm)	G (mm)
400x400	105	150	65
500x500	115		65
600x600	125		65
700x700	165	150	65
800x800	180		65
1000x1000	225	260	65
1200x1200	270	300	65
1300x1300	280		65
1400x1400	290		65
1500x1500	300		65
1800x1800	330		65

Para otras medidas y alturas de zócalo, consultar.

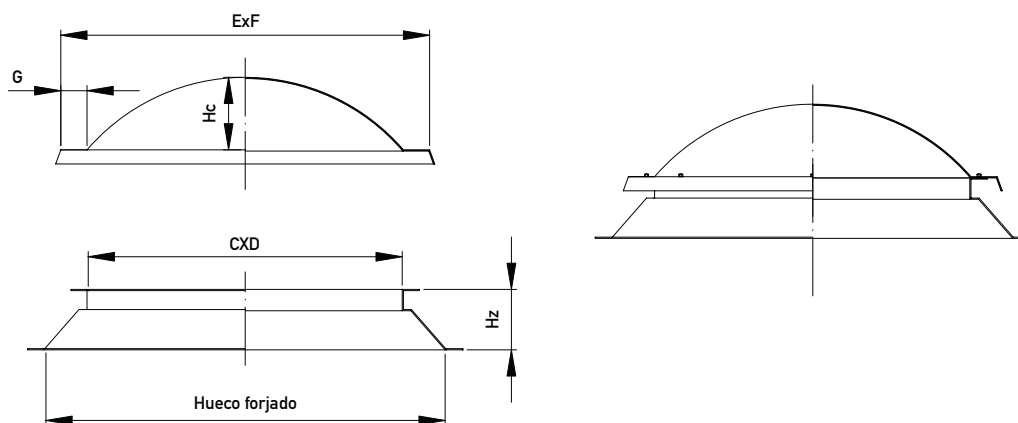

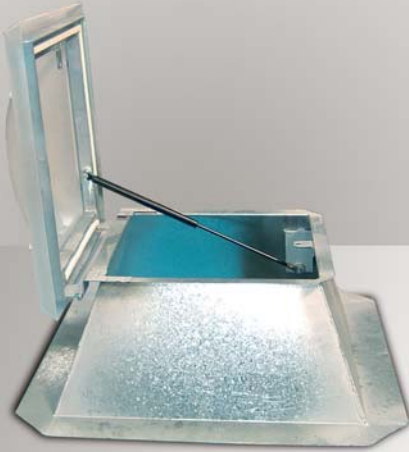

ACCESO A CUBIERTA

Mando Telescópico Claraboya

Aparato practicable destinado al acceso a cubierta y a la iluminación cenital. Su apertura es manual, hasta 90°.

Opcional: con tapa metálica.



MECANISMO DE APERTURA

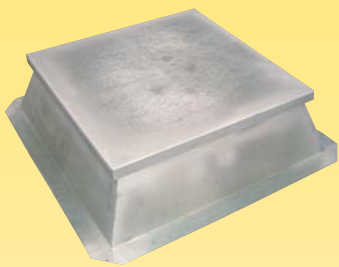

ACCESO A CUBIERTA CON TAPA METÁLICA

DESCRIPCIÓN:

Cúpula:

En versión estandar, cúpula simple de polimetacrilato de metilo (PMMA) color hielo. También pueden moldearse en PMMA de alto impacto y en colores. Opcionalmente se monta una valva inferior, cuya instalación se recomienda para evitar condensaciones en interiores.

Zócalo:

Realizado en chapa galvanizada de 1,5 mm. de espesor extrusionada en frío y galvanizada según norma UNE 36130. Se sirve en color bruto natural o en otros colores, pintado bajo pedido según tabla de colores RAL. Se puede servir con aislamiento a base de lana de roca con acabado bituminoso. Clasificación al fuego MO.

Altura:

Disponibles en 150, 260 y 300 mm.

MECANISMO:

Compuesto de 1 ó 2 amortiguadores y marco realizado en 2 tipos de materiales en función de medidas, acero zincado o aluminio de extrusión anodizado en bruto. Clasificación al fuego MO. La cantidad y fuerza de los amortiguadores depende directamente de las medidas de cada claraboya.

INSTALACIÓN:

La claraboya TECNIVIAL se puede instalar sobre estructuras metálicas, de madera u hormigón.

MANTENIMIENTO:

La limpieza de las cúpulas se realizará mediante agua jabonosa, excluyendo todo producto corrosivo.

CARACTERÍSTICAS FÍSICAS

Cúpula de metacrilato

CARACTERÍSTICAS MECÁNICAS		VALOR	UNIDAD	NORMA
Peso específico		1,18	gr/cm ³	DIN 53479
Resistencias	Tracción	750	kg/cm ²	DIN 53455
	Compresión	1500	kg/cm ²	DIN 53454
	Flexión	1400	kg/cm ²	DIN 53452
	Impacto	2,3	kg/cm ²	DIN 53453
	Abrasión	70	mg	UNE 53166-71
Elasticidad		30000	kg/cm ²	DIN 53457
Alargamiento		4,4	%	DIN 53455
Absorción de agua (24h.)		0,17	%	DIN 53472
Contracción		2	%	UNE 53340-77-II

CARACTERÍSTICAS TÉRMICAS		VALOR	UNIDAD	NORMA
Calor específico		0,35	kcal/°C/kg	
Punto de reblandecimiento		120	°C	DIN 57302
Conductividad térmica		0,258	kcal/mm/°C	
Dilatación lineal		,07-0,09x10-6	mm/mm°C	
Transmisión de calor	Monovalva	5,1	kcal/m2h°C	
	Bivalva	2,2	kcal/m2h°C	

CARACTERÍSTICAS ÓPTICAS		VALOR	UNIDAD	NORMA
Transmisión lumínica	Transparente	93	%	
	Hielo	73	%	
	Pérdida por reflexión	5	%	
	Índice de refracción	1,5	(ND 50)	
	Absorción lumínica	0,05	%	

CARACTERÍSTICAS MECÁNICAS Zócalo de chapa

CARACTERÍSTICAS MECÁNICAS	VALOR	UNIDAD	NORMA
Rm max.	216	N/mm ²	UNE 36086-75
Re max.	350	N/mm ²	UNE 36086-75
Alargamiento	25	%	UNE 36086-75
Dureza max.	60	HRB	UNE 36086-75

TABLAS DE MEDIDAS

CUADRADAS (Zócalo inclinado)						CUADRADAS (Zócalo recto)			
HUECO FORJADO (mm)	MEDIDA EXTERIOR EXF (mm)	ENTRADA LUZ CXD (mm)	ALTURA CÚPULA H _c (mm)	ALTURA ZÓCALO CHAPA (mm)	G (mm)	HUECO FORJADO (mm)	ALTURA CÚPULA H _c (mm)	ALTURA ZÓCALO CHAPA (mm)	G (mm)
600x600	520x520	390x390	105	150	65	400x400	105	150	65
700x700	610x610	480x480	115		65	500x500	115		65
800x800	710x710	580x580	125		65	600x600	125		65
900x900	815x815	685x685	165		65	700x700	165		65
1000x1000	915x915	785x785	180		65	800x800	180		65
1200x1200	1105x1105	975x975	225	260	65	1000x1000	225	260	65
1400x1400	1315x1315	1185x1185	270		65	1200x1200	270		65
1500x1500	1405x1405	1275x1275	280	300	65	1300x1300	280	300	65
1600x1600	1510x1510	1380x1380	290		65	1400x1400	290		65
1700x1700	1600x1600	1480x1480	300		65	1500x1500	300		65
2000x2000	1915x1915	1785x1785	330		65	1800x1800	330		65

Para otras medidas y alturas de zócalo, consultar.

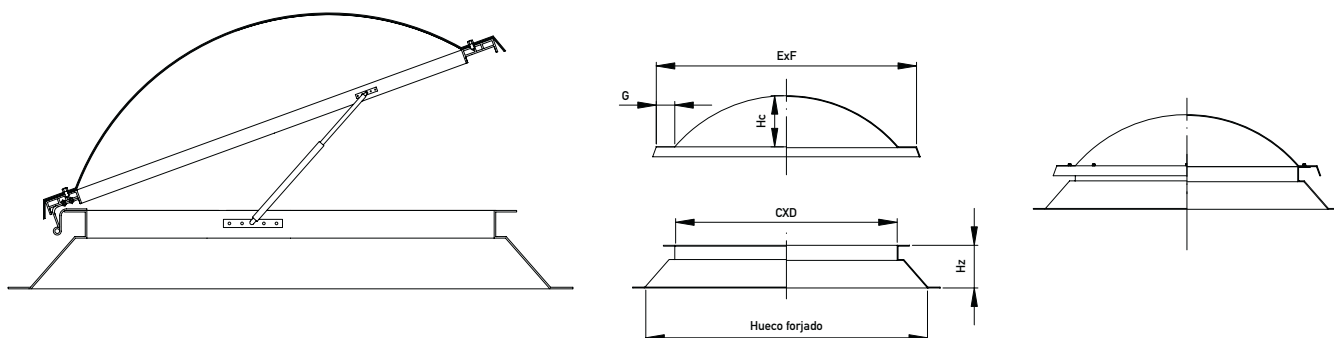

VENTILACIÓN NATURAL

Mando Directo Claraboya

Aparato practicable destinado a la ventilación natural y a la iluminación cenital. Su apertura se realiza de modo manual.



MECANISMO DE APERTURA

DESCRIPCIÓN:

Cúpula:

En versión estándar, cúpula simple de polimetacrilato de metilo (PMMA) color hielo. También pueden moldearse en PMMA de alto impacto y en colores. Opcionalmente se monta una valva inferior, cuya instalación se recomienda para evitar condensaciones en interiores.

Zócalo:

Realizado en chapa galvanizada de 1,5 mm. de espesor extrusionada en frío y galvanizada según norma UNE 36130. Se sirve en color bruto natural o en otros colores, pintado bajo pedido según tabla de colores RAL. Se puede servir con aislamiento a base de lana de roca con acabado bituminoso. Clasificación al fuego MO.

Altura:

Disponibles en 150, 260 y 300 mm.

MECANISMO:

Sistema con husillo telescópico de doble recorrido que se acciona manualmente desde el interior mediante manivela, lo que permite graduar el ángulo de apertura. Marco realizado en 2 tipos de materiales en función de medidas, acero zincado o aluminio de extrusión anodizado en bruto. Clasificación al fuego MO.

INSTALACIÓN:

La claraboya TECNIVIAL se puede instalar sobre estructuras metálicas, de madera u hormigón.

MANTENIMIENTO:

La limpieza de las cúpulas se realizará mediante agua jabonosa, excluyendo todo producto corrosivo.

CARACTERÍSTICAS FÍSICAS

Cúpula de metacrilato

CARACTERÍSTICAS MECÁNICAS		VALOR	UNIDAD	NORMA
Peso específico		1,18	gr/cm ³	DIN 53479
Resistencias	Tracción	750	kg/cm ²	DIN 53455
	Compresión	1500	kg/cm ²	DIN 53454
	Flexión	1400	kg/cm ²	DIN 53452
	Impacto	2,3	kg/cm ²	DIN 53453
	Abrasión	70	mg	UNE 53166-71
Elasticidad		30000	kg/cm ²	DIN 53457
Alargamiento		4,4	%	DIN 53455
Absorción de agua (24h.)		0,17	%	DIN 53472
Contracción		2	%	UNE 53340-77-II

CARACTERÍSTICAS TÉRMICAS		VALOR	UNIDAD	NORMA
Calor específico		0,35	kcal/°C/kg	
Punto de reblandecimiento		120	°C	DIN 57302
Conductividad térmica		0,258	kcal/mm/°C	
Dilatación lineal		,07-,09x10-6	mm/mm°C	
Transmisión de calor	Monovalva	5,1	kcal/m2h°C	
	Bivalva	2,2	kcal/m2h°C	

CARACTERÍSTICAS ÓPTICAS		VALOR	UNIDAD	NORMA
Transmisión lumínica	Transparente	93	%	
	Hielo	73	%	
	Pérdida por reflexión	5	%	
	Índice de refracción	1,5	(ND 50)	
	Absorción lumínica	0,05	%	

CARACTERÍSTICAS MECÁNICAS

Zócalo de chapa

CARACTERÍSTICAS MECÁNICAS	VALOR	UNIDAD	NORMA
Rm max.	216	N/mm ²	UNE 36086-75
Re max.	350	N/mm ²	UNE 36086-75
Alargamiento	25	%	UNE 36086-75
Dureza max.	60	HRB	UNE 36086-75

TABLAS DE MEDIDAS

CUADRADAS (Zócalo inclinado)					
HUECO FORJADO (mm)	MEDIDA EXTERIOR EXF (mm)	ENTRADA LUZ CXD (mm)	ALTURA CÚPULA H _c (mm)	ALTURA ZÓCALO CHAPA (mm)	G (mm)
600x600	520x520	390x390	105	150	65
700x700	610x610	480x480	115		65
800x800	710x710	580x580	125		65
900x900	815x815	685x685	165		65
1000x1000	915x915	785x785	180		65
1200x1200	1105x1105	975x975	225	260	65
1400x1400	1315x1315	1185x1185	270	300	65
1500x1500	1405x1405	1275x1275	280		65
1600x1600	1510x1510	1380x1380	290		65
1700x1700	1600x1600	1480x1480	300		65
2000x2000	1915x1915	1785x1785	330		65

CUADRADAS (Zócalo recto)			
HUECO FORJADO (mm)	ALTURA CÚPULA H _c (mm)	ALTURA ZÓCALO CHAPA (mm)	G (mm)
400x400	105	150	65
500x500	115		65
600x600	125		65
700x700	165		65
800x800	180		65
1000x1000	225	260	65
1200x1200	270	300	65
1300x1300	280		65
1400x1400	290		65
1500x1500	300		65
1800x1800	330		65

Para otras medidas y alturas de zócalo, consultar.

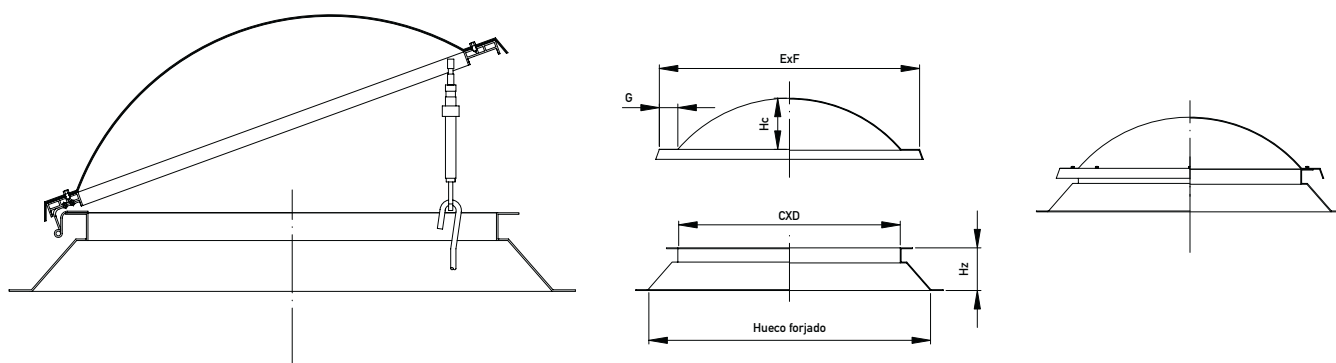



VENTILACIÓN NATURAL

Mando Eléctrico Claraboya

Aparato practicable destinado a la ventilación natural y a la iluminación cenital. Su apertura se realiza mediante motor eléctrico.

Opcional: apertura por control remoto.



MECANISMO DE APERTURA



CONTROL REMOTO

DESCRIPCIÓN:

Cúpula:

En versión estandar, cúpula simple de polimetacrilato de metilo (PMMA) color hielo. También pueden moldearse en PMMA de alto impacto y en colores. Opcionalmente se monta una valva inferior, cuya instalación se recomienda para evitar condensaciones en interiores.

Zócalo:

Realizado en chapa galvanizada de 1,5 mm. de espesor extrusionada en frío y galvanizada según norma UNE 36130. Se sirve en color bruto natural o en otros colores, pintado bajo pedido según tabla de colores RAL. Se puede servir con aislamiento a base de lana de roca con acabado bituminoso. Clasificación al fuego MO.

Altura:

Disponibles en 150, 260 y 300 mm.

MECANISMO:

Sistema provisto de motor eléctrico que, mediante un pulsador situado en la pared permite accionar la claraboya hasta el ángulo de apertura deseado. El bástago, unido al marco, eleva la cúpula al accionar el pulsador. El motor eléctrico se sirve con soportes, cable y pulsador. El marco está realizado en 2 tipos de materiales en función de medidas, acero zincado o aluminio de extrusión anodizado en bruto. Clasificación al fuego MO.

INSTALACIÓN:

La claraboya TECNIVIAL se puede instalar sobre estructuras metálicas, de madera u hormigón.

MANTENIMIENTO:

La limpieza de las cúpulas se realizará mediante agua jabonosa, excluyendo todo producto corrosivo.

CARACTERÍSTICAS FÍSICAS

Cúpula de metacrilato

CARACTERÍSTICAS MECÁNICAS		VALOR	UNIDAD	NORMA
Peso específico		1,18	gr/cm ³	DIN 53479
Resistencias	Tracción	750	kg/cm ²	DIN 53455
	Compresión	1500	kg/cm ²	DIN 53454
	Flexión	1400	kg/cm ²	DIN 53452
	Impacto	2,3	kg/cm ²	DIN 53453
	Abrasión	70	mg	UNE 53166-71
Elasticidad		30000	kg/cm ²	DIN 53457
Alargamiento		4,4	%	DIN 53455
Absorción de agua (24h.)		0,17	%	DIN 53472
Contracción		2	%	UNE 53340-77-II

CARACTERÍSTICAS TÉRMICAS		VALOR	UNIDAD	NORMA
Calor específico		0,35	kcal/°C/kg	
Punto de reblandecimiento		120	°C	DIN 57302
Conductividad térmica		0,258	kcal/mm/°C	
Dilatación lineal		,07-,09x10-6	mm/mm°C	
Transmisión de calor	Monovalva	5,1	kcal/m2h°C	
	Bivalva	2,2	kcal/m2h°C	

CARACTERÍSTICAS ÓPTICAS		VALOR	UNIDAD	NORMA
Transmisión lumínica	Transparente	93	%	
	Hielo	73	%	
	Pérdida por reflexión	5	%	
	Índice de refracción	1,5	(ND 50)	
	Absorción lumínica	0,05	%	

CARACTERÍSTICAS MECÁNICAS

Zócalo de chapa

CARACTERÍSTICAS MECÁNICAS	VALOR	UNIDAD	NORMA
Rm max.	216	N/mm ²	UNE 36086-75
Re max.	350	N/mm ²	UNE 36086-75
Alargamiento	25	%	UNE 36086-75
Dureza max.	60	HRB	UNE 36086-75

TABLAS DE MEDIDAS

CUADRADAS (Zócalo inclinado)					
HUECO FORJADO (mm)	MEDIDA EXTERIOR EXF (mm)	ENTRADA LUZ CXD (mm)	ALTURA CÚPULA H _c (mm)	ALTURA ZÓCALO CHAPA (mm)	G (mm)
600x600	520x520	390x390	105	150	65
700x700	610x610	480x480	115		65
800x800	710x710	580x580	125		65
900x900	815x815	685x685	165		65
1000x1000	915x915	785x785	180	260	65
1200x1200	1105x1105	975x975	225		65
1400x1400	1315x1315	1185x1185	270	300	65
1500x1500	1405x1405	1275x1275	280		65
1600x1600	1510x1510	1380x1380	290		65
1700x1700	1600x1600	1480x1480	300		65
2000x2000	1915x1915	1785x1785	330	65	

CUADRADAS (Zócalo recto)			
HUECO FORJADO (mm)	ALTURA CÚPULA H _c (mm)	ALTURA ZÓCALO CHAPA (mm)	G (mm)
400x400	105	150	65
500x500	115		65
600x600	125		65
700x700	165		65
800x800	180	260	65
1000x1000	225		65
1200x1200	270	300	65
1300x1300	280		65
1400x1400	290		65
1500x1500	300		65
1800x1800	330	65	

Para otras medidas y alturas de zócalo, consultar.

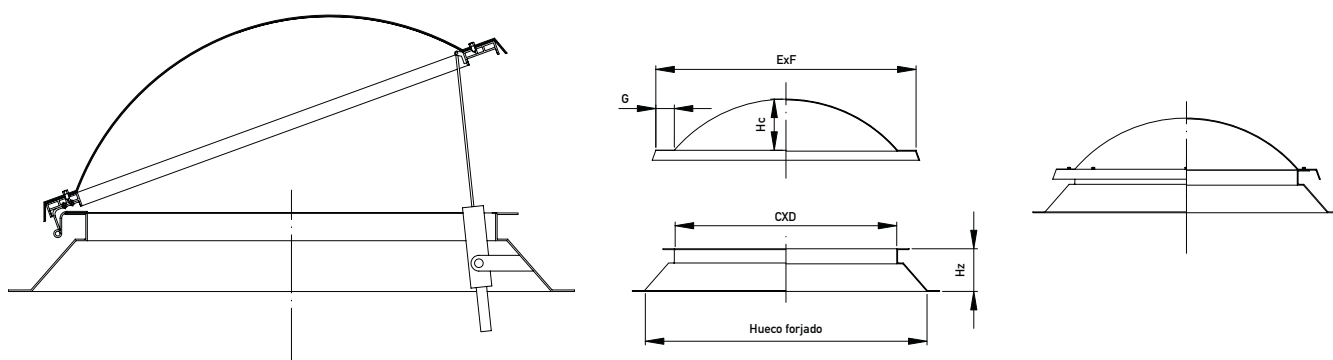



VENTILACIÓN NATURAL

Mando Directo por Manubrio

Aparato practicable cuya finalidad principal es la ventilación natural y además la iluminación cenital. Se utiliza en edificios de gran altura de techos: naves industriales, centros comerciales, piscinas cubiertas, etc.

DESCRIPCIÓN:

Cúpula:

En versión estandar, cúpula simple de polimetacrilato de metilo (PMMA) color hielo. También pueden moldearse en PMMA de alto impacto y en colores. Opcionalmente se monta una valva inferior, cuya instalación se recomienda para evitar condensaciones en interiores.

Zócalo:

Realizado en chapa galvanizada de 1,5 mm. de espesor extrusionada en frío y galvanizada según norma UNE 36130. Se sirve en color bruto natural o en otros colores, pintado bajo pedido según tabla de colores RAL. Se puede servir con aislamiento a base de lana de roca con acabado bituminoso. Clasificación al fuego MO.

Altura:

Disponibles en 150, 260 y 300 mm.

MECANISMO:

La apertura se realiza mediante cable de acero y manubrio fijado a la pared, que abre y cierra los telescópicos. Marco metálico.

INSTALACIÓN:

La claraboya TECNIVIAL se puede instalar sobre estructuras metálicas, de madera u hormigón.

MANTENIMIENTO:

La limpieza de las cúpulas se realizará mediante agua jabonosa, excluyendo todo producto corrosivo.



CARACTERÍSTICAS FÍSICAS

Cúpula de metacrilato

CARACTERÍSTICAS MECÁNICAS		VALOR	UNIDAD	NORMA
Peso específico		1,18	gr/cm ³	DIN 53479
Resistencias	Tracción	750	kg/cm ²	DIN 53455
	Compresión	1500	kg/cm ²	DIN 53454
	Flexión	1400	kg/cm ²	DIN 53452
	Impacto	2,3	kg/cm ²	DIN 53453
	Abrasión	70	mg	UNE 53166-71
Elasticidad		30000	kg/cm ²	DIN 53457
Alargamiento		4,4	%	DIN 53455
Absorción de agua (24h.)		0,17	%	DIN 53472
Contracción		2	%	UNE 53340-77-II

CARACTERÍSTICAS TÉRMICAS		VALOR	UNIDAD	NORMA
Calor específico		0,35	kcal/°C/kg	
Punto de reblandecimiento		120	°C	DIN 57302
Conductividad térmica		0,258	kcal/mm/°C	
Dilatación lineal		,07-,09x10-6	mm/mm°C	
Transmisión de calor	Monovalva	5,1	kcal/m2h°C	
	Bivalva	2,2	kcal/m2h°C	

CARACTERÍSTICAS ÓPTICAS		VALOR	UNIDAD	NORMA
Transmisión lumínica	Transparente	93	%	
	Hielo	73	%	
	Pérdida por reflexión	5	%	
	Índice de refracción	1,5	(ND 50)	
	Absorción lumínica	0,05	%	

CARACTERÍSTICAS MECÁNICAS Zócalo de chapa

CARACTERÍSTICAS MECÁNICAS	VALOR	UNIDAD	NORMA
Rm max.	216	N/mm ²	UNE 36086-75
Re max.	350	N/mm ²	UNE 36086-75
Alargamiento	25	%	UNE 36086-75
Dureza max.	60	HRB	UNE 36086-75

TABLAS DE MEDIDAS

CUADRADAS (Zócalo inclinado)					
HUECO FORJADO (mm)	MEDIDA EXTERIOR EXF (mm)	ENTRADA LUZ CXD (mm)	ALTURA CÚPULA H _c (mm)	ALTURA ZÓCALO CHAPA (mm)	G (mm)
600x600	520x520	390x390	105	150	65
700x700	610x610	480x480	115		65
800x800	710x710	580x580	125		65
900x900	815x815	685x685	165		65
1000x1000	915x915	785x785	180	260	65
1200x1200	1105x1105	975x975	225		65
1400x1400	1315x1315	1185x1185	270	300	65
1500x1500	1405x1405	1275x1275	280		65
1600x1600	1510x1510	1380x1380	290		65
1700x1700	1600x1600	1480x1480	300		65
2000x2000	1915x1915	1785x1785	330	65	

CUADRADAS (Zócalo recto)			
HUECO FORJADO (mm)	ALTURA CÚPULA H _c (mm)	ALTURA ZÓCALO CHAPA (mm)	G (mm)
400x400	105	150	65
500x500	115		65
600x600	125		65
700x700	165	260	65
800x800	180		65
1000x1000	225	300	65
1200x1200	270		65
1300x1300	280		65
1400x1400	290		65
1500x1500	300	300	65
1800x1800	330		65

Para otras medidas y alturas de zócalo, consultar.

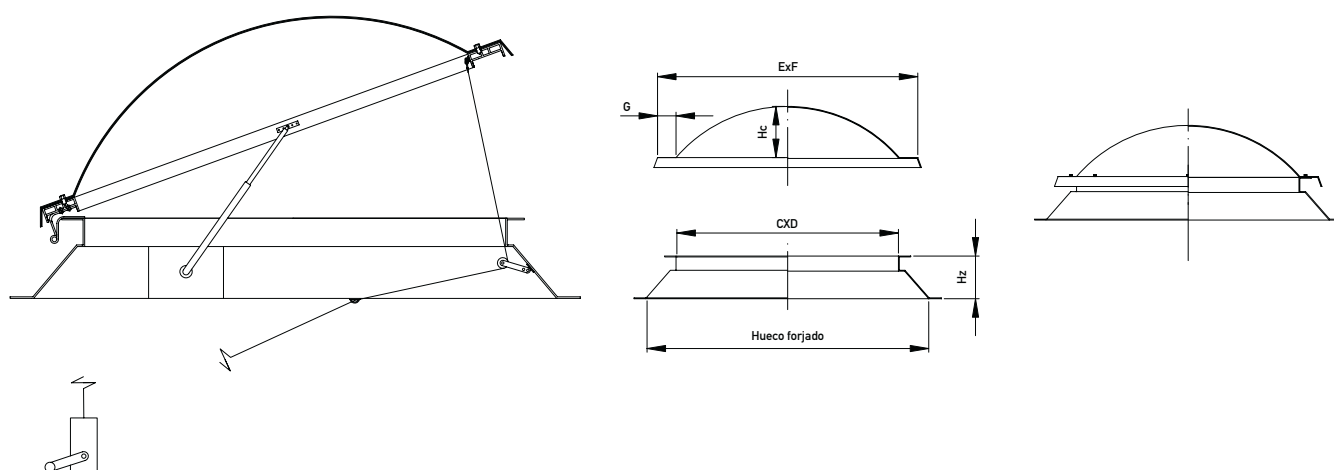



EVACUACIÓN DE HUMOS

Mando Humos Automático

Aparato practicable destinado a la evacuación de humos en caso de incendio mediante la apertura automática de la cúpula que se activa por la rotura del fúsbile térmico.

Opcional: combinación con cerrojo electromagnético.

DESCRIPCIÓN:

Cúpula:

En versión estandar, cúpula simple de polimetacrilato de metilo (PMMA) color hielo. También pueden moldearse en PMMA de alto impacto y en colores. Opcionalmente se monta una valva inferior, cuya instalación se recomienda para evitar condensaciones en interiores.

Zócalo:

Realizado en chapa galvanizada de 1,5 mm. de espesor extrusionada en frío y galvanizada según norma UNE 36130. Se sirve en color bruto natural o en otros colores, pintado bajo pedido según tabla de colores RAL. Se puede servir con aislamiento a base de lana de roca con acabado bituminoso. Clasificación al fuego MO.

Altura:

Disponibles en 150, 260 y 300 mm.

MECANISMO:

Equipado con amortiguadores telescópicos y cerrojo con fusible que al fundirse por la acción del calor libera el mecanismo de apertura. El marco está realizado en 2 tipos de materiales en función de medidas, acero zincado o aluminio de extrusión anodizado en bruto. Clasificación al fuego MO.

INSTALACIÓN:

La claraboya TECNIVIAL se puede instalar sobre estructuras metálicas, de madera u hormigón.

MANTENIMIENTO:

La limpieza de las cúpulas se realizará mediante agua jabonosa, excluyendo todo producto corrosivo.



**CERROJO
ELECTROMAGNÉTICO**

CARACTERÍSTICAS FÍSICAS

Cúpula de metacrilato

CARACTERÍSTICAS MECÁNICAS		VALOR	UNIDAD	NORMA
Peso específico		1,18	gr/cm ³	DIN 53479
Resistencias	Tracción	750	kg/cm ²	DIN 53455
	Compresión	1500	kg/cm ²	DIN 53454
	Flexión	1400	kg/cm ²	DIN 53452
	Impacto	2,3	kg/cm ²	DIN 53453
	Abrasión	70	mg	UNE 53166-71
Elasticidad		30000	kg/cm ²	DIN 53457
Alargamiento		4,4	%	DIN 53455
Absorción de agua (24h.)		0,17	%	DIN 53472
Contracción		2	%	UNE 53340-77-II

CARACTERÍSTICAS TÉRMICAS		VALOR	UNIDAD	NORMA
Calor específico		0,35	kcal/°C/kg	
Punto de reblandecimiento		120	°C	DIN 57302
Conductividad térmica		0,258	kcal/mm/°C	
Dilatación lineal		,07-,09x10-6	mm/mm°C	
Transmisión de calor	Monovalva	5,1	kcal/m2h°C	
	Bivalva	2,2	kcal/m2h°C	

CARACTERÍSTICAS ÓPTICAS		VALOR	UNIDAD	NORMA
Transmisión lumínica	Transparente	93	%	
	Hielo	73	%	
	Pérdida por reflexión	5	%	
	Índice de refracción	1,5	(ND 50)	
	Absorción lumínica	0,05	%	

CARACTERÍSTICAS MECÁNICAS

Zócalo de chapa

CARACTERÍSTICAS MECÁNICAS	VALOR	UNIDAD	NORMA
Rm max.	216	N/mm ²	UNE 36086-75
Re max.	350	N/mm ²	UNE 36086-75
Alargamiento	25	%	UNE 36086-75
Dureza max.	60	HRB	UNE 36086-75

TABLAS DE MEDIDAS

CUADRADAS (Zócalo inclinado)					
HUECO FORJADO (mm)	MEDIDA EXTERIOR EXF (mm)	ENTRADA LUZ CXD (mm)	ALTURA CÚPULA H _c (mm)	ALTURA ZÓCALO CHAPA (mm)	G (mm)
600x600	520x520	390x390	105	150	65
700x700	610x610	480x480	115		65
800x800	710x710	580x580	125		65
900x900	815x815	685x685	165		65
1000x1000	915x915	785x785	180	260	65
1200x1200	1105x1105	975x975	225		65
1400x1400	1315x1315	1185x1185	270	300	65
1500x1500	1405x1405	1275x1275	280		65
1600x1600	1510x1510	1380x1380	290		65
1700x1700	1600x1600	1480x1480	300		65
2000x2000	1915x1915	1785x1785	330		65

CUADRADAS (Zócalo recto)			
HUECO FORJADO (mm)	ALTURA CÚPULA H _c (mm)	ALTURA ZÓCALO CHAPA (mm)	G (mm)
400x400	105	150	65
500x500	115		65
600x600	125		65
700x700	165	260	65
800x800	180		65
1000x1000	225	300	65
1200x1200	270		65
1300x1300	280		65
1400x1400	290		65
1500x1500	300		65
1800x1800	330		65

Para otras medidas y alturas de zócalo, consultar.

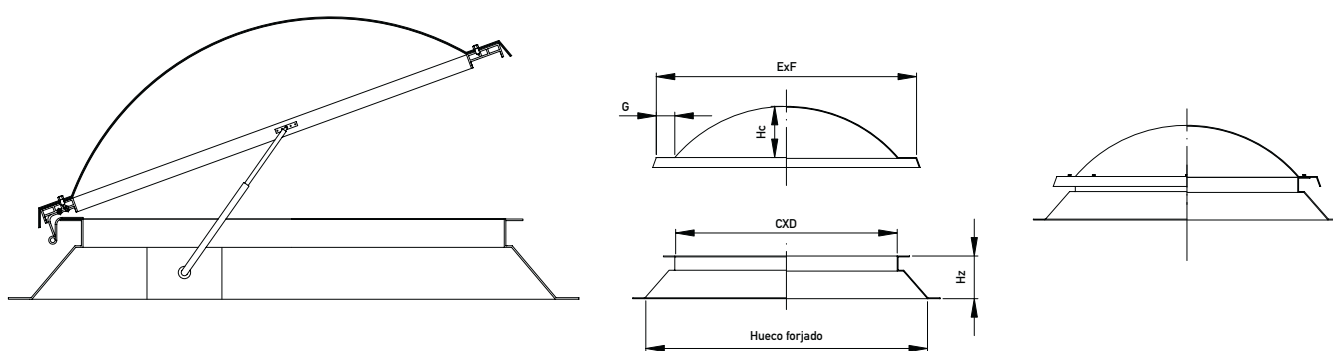



EVACUACIÓN DE HUMOS

Mando Humos Automático + Eléctrico

Aparato practicable destinado a la evacuación de humos y a la ventilación natural. Monta un fusible térmico y un motor eléctrico.

DESCRIPCIÓN:

Cúpula:

En versión estandar, cúpula simple de polimetacrilato de metilo (PMMA) color hielo. También pueden moldearse en PMMA de alto impacto y en colores. Opcionalmente se monta una valva inferior, cuya instalación se recomienda para evitar condensaciones en interiores.

Zócalo:

Realizado en chapa galvanizada de 1,5 mm. de espesor extrusionada en frío y galvanizada según norma UNE 36130. Se sirve en color bruto natural o en otros colores, pintado bajo pedido según tabla de colores RAL. Se puede servir con aislamiento a base de lana de roca con acabado bituminoso. Clasificación al fuego MO.

Altura:

Disponibles en 150, 260 y 300 mm.

MECANISMO:

Equipado con fusible térmico y motor eléctrico, montados sobre un doble marco metálico. La apertura se realiza bien por la liberación de los pistones al romper el fusible en caso de incendio, o bien por medio del motor eléctrico para ventilar.

INSTALACIÓN:

La claraboya TECNIVIAL se puede instalar sobre estructuras metálicas, de madera u hormigón.

MANTENIMIENTO:

La limpieza de las cúpulas se realizará mediante agua jabonosa, excluyendo todo producto corrosivo.

CARACTERÍSTICAS FÍSICAS

Cúpula de metacrilato

CARACTERÍSTICAS MECÁNICAS		VALOR	UNIDAD	NORMA
Peso específico		1,18	gr/cm ³	DIN 53479
Resistencias	Tracción	750	kg/cm ²	DIN 53455
	Compresión	1500	kg/cm ²	DIN 53454
	Flexión	1400	kg/cm ²	DIN 53452
	Impacto	2,3	kg/cm ²	DIN 53453
	Abrasión	70	mg	UNE 53166-71
Elasticidad		30000	kg/cm ²	DIN 53457
Alargamiento		4,4	%	DIN 53455
Absorción de agua (24h.)		0,17	%	DIN 53472
Contracción		2	%	UNE 53340-77-II

CARACTERÍSTICAS TÉRMICAS		VALOR	UNIDAD	NORMA
Calor específico		0,35	kcal/°C/kg	
Punto de reblandecimiento		120	°C	DIN 57302
Conductividad térmica		0,258	kcal/mm/°C	
Dilatación lineal		,07-,09x10-6	mm/mm°C	
Transmisión de calor	Monovalva	5,1	kcal/m2h°C	
	Bivalva	2,2	kcal/m2h°C	

CARACTERÍSTICAS ÓPTICAS		VALOR	UNIDAD	NORMA
Transmisión lumínica	Transparente	93	%	
	Hielo	73	%	
	Pérdida por reflexión	5	%	
	Índice de refracción	1,5	(ND 50)	
	Absorción lumínica	0,05	%	

CARACTERÍSTICAS MECÁNICAS

Zócalo de chapa

CARACTERÍSTICAS MECÁNICAS	VALOR	UNIDAD	NORMA
Rm max.	216	N/mm ²	UNE 36086-75
Re max.	350	N/mm ²	UNE 36086-75
Alargamiento	25	%	UNE 36086-75
Dureza max.	60	HRB	UNE 36086-75

TABLAS DE MEDIDAS

CUADRADAS (Zócalo inclinado)					
HUECO FORJADO (mm)	MEDIDA EXTERIOR EXF (mm)	ENTRADA LUZ CXD (mm)	ALTURA CÚPULA H _c (mm)	ALTURA ZÓCALO CHAPA (mm)	G (mm)
600x600	520x520	390x390	105	150	65
700x700	610x610	480x480	115		65
800x800	710x710	580x580	125		65
900x900	815x815	685x685	165		65
1000x1000	915x915	785x785	180	260	65
1200x1200	1105x1105	975x975	225		65
1400x1400	1315x1315	1185x1185	270	300	65
1500x1500	1405x1405	1275x1275	280		65
1600x1600	1510x1510	1380x1380	290		65
1700x1700	1600x1600	1480x1480	300		65
2000x2000	1915x1915	1785x1785	330	65	

CUADRADAS (Zócalo recto)			
HUECO FORJADO (mm)	ALTURA CÚPULA H _c (mm)	ALTURA ZÓCALO CHAPA (mm)	G (mm)
400x400	105	150	65
500x500	115		65
600x600	125		65
700x700	165		65
800x800	180	260	65
1000x1000	225		65
1200x1200	270	300	65
1300x1300	280		65
1400x1400	290		65
1500x1500	300		65
1800x1800	330	65	

Para otras medidas y alturas de zócalo, consultar.

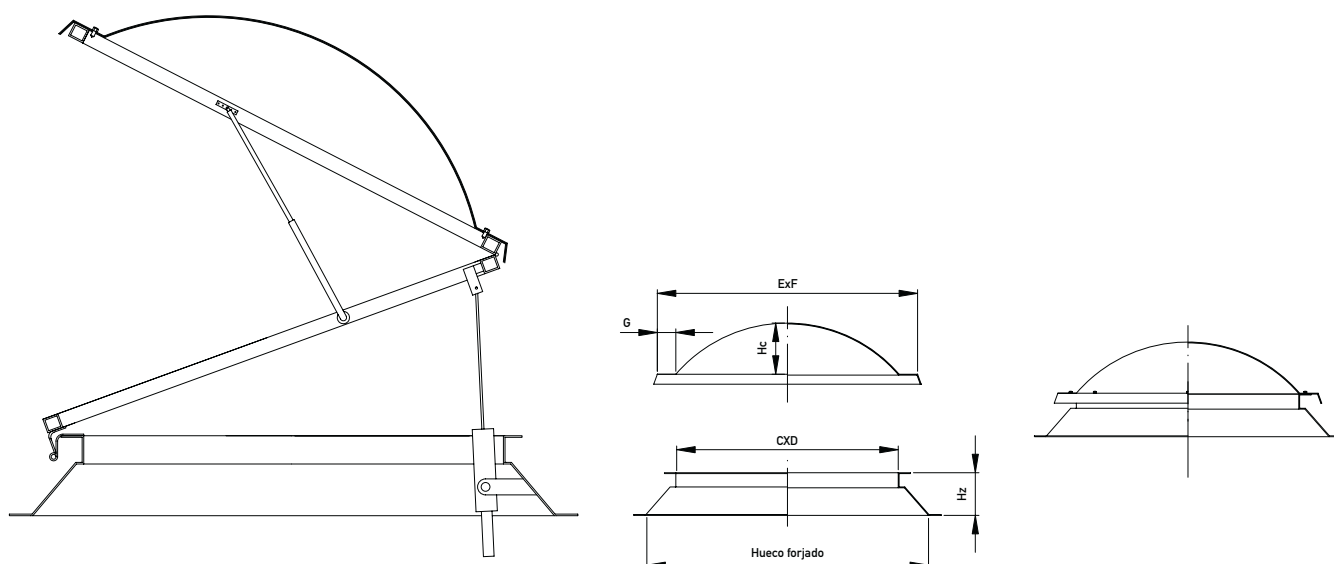



EVACUACIÓN DE HUMOS

Mando Mixto Humos

Aparato practicable destinado a la evacuación de humos y a la ventilación natural.

DESCRIPCIÓN:

Cúpula:

En versión estandar, cúpula simple de polimetacrilato de metilo (PMMA) color hielo. También pueden moldearse en PMMA de alto impacto y en colores. Opcionalmente se monta una valva inferior, cuya instalación se recomienda para evitar condensaciones en interiores.

Zócalo:

Realizado en chapa galvanizada de 1,5 mm. de espesor extrusionada en frío y galvanizada según norma UNE 36130. Se sirve en color bruto natural o en otros colores, pintado bajo pedido según tabla de colores RAL. Se puede servir con aislamiento a base de lana de roca con acabado bituminoso. Clasificación al fuego MO.

Altura:

Disponibles en 150, 260 y 300 mm.

MECANISMO:

Equipado con fusible térmico y manubrio con cable de acero sobre un marco metálico. La apertura se realiza bien por la liberación de los pistones al romper el fusible en caso de incendio, o bien por medio del manubrio instalado en la pared que suelta el cable de acero.

INSTALACIÓN:

La claraboya TECNIVIAL se puede instalar sobre estructuras metálicas, de madera u hormigón.

MANTENIMIENTO:

La limpieza de las cúpulas se realizará mediante agua jabonosa, excluyendo todo producto corrosivo.



CARACTERÍSTICAS FÍSICAS

Cúpula de metacrilato

CARACTERÍSTICAS MECÁNICAS		VALOR	UNIDAD	NORMA
Peso específico		1,18	gr/cm ³	DIN 53479
Resistencias	Tracción	750	kg/cm ²	DIN 53455
	Compresión	1500	kg/cm ²	DIN 53454
	Flexión	1400	kg/cm ²	DIN 53452
	Impacto	2,3	kg/cm ²	DIN 53453
	Abrasión	70	mg	UNE 53166-71
Elasticidad		30000	kg/cm ²	DIN 53457
Alargamiento		4,4	%	DIN 53455
Absorción de agua (24h.)		0,17	%	DIN 53472
Contracción		2	%	UNE 53340-77-II

CARACTERÍSTICAS TÉRMICAS		VALOR	UNIDAD	NORMA
Calor específico		0,35	kcal/°C/kg	
Punto de reblandecimiento		120	°C	DIN 57302
Conductividad térmica		0,258	kcal/mm/°C	
Dilatación lineal		,07-,09x10-6	mm/mm°C	
Transmisión de calor	Monovalva	5,1	kcal/m2h°C	
	Bivalva	2,2	kcal/m2h°C	

CARACTERÍSTICAS ÓPTICAS		VALOR	UNIDAD	NORMA
Transmisión lumínica	Transparente	93	%	
	Hielo	73	%	
	Pérdida por reflexión	5	%	
	Índice de refracción	1,5	(ND 50)	
	Absorción lumínica	0,05	%	

CARACTERÍSTICAS MECÁNICAS

Zócalo de chapa

CARACTERÍSTICAS MECÁNICAS	VALOR	UNIDAD	NORMA
Rm max.	216	N/mm ²	UNE 36086-75
Re max.	350	N/mm ²	UNE 36086-75
Alargamiento	25	%	UNE 36086-75
Dureza max.	60	HRB	UNE 36086-75

TABLAS DE MEDIDAS

CUADRADAS (Zócalo inclinado)						CUADRADAS (Zócalo recto)			
HUECO FORJADO (mm)	MEDIDA EXTERIOR EXF (mm)	ENTRADA LUZ CXD (mm)	ALTURA CÚPULA H _c (mm)	ALTURA ZÓCALO CHAPA (mm)	G (mm)	HUECO FORJADO (mm)	ALTURA CÚPULA H _c (mm)	ALTURA ZÓCALO CHAPA (mm)	G (mm)
600x600	520x520	390x390	105	150	65	400x400	105	150	65
700x700	610x610	480x480	115		65	500x500	115		65
800x800	710x710	580x580	125		65	600x600	125		65
900x900	815x815	685x685	165		65	700x700	165		65
1000x1000	915x915	785x785	180		65	800x800	180		65
1200x1200	1105x1105	975x975	225	260	65	1000x1000	225	260	65
1400x1400	1315x1315	1185x1185	270	300	65	1200x1200	270	300	65
1500x1500	1405x1405	1275x1275	280		65	1300x1300	280		65
1600x1600	1510x1510	1380x1380	290		65	1400x1400	290		65
1700x1700	1600x1600	1480x1480	300		65	1500x1500	300		65
2000x2000	1915x1915	1785x1785	330		65	1800x1800	330		65

Para otras medidas y alturas de zócalo, consultar.

